

ACTUADORES PORTÁTILES ELÉCTRICOS PARA VÁLVULAS MC89



RELACIÓN DE REDUCCIÓN

(1 a 3 dígitos)
vea el cuadro opuesto

M C 8 9 X X X X X X

E = Easy duty
S = Standard duty

OPCIÓN

(2 dígitos)
vea el cuadro opuesto

Compacto y ligero, el Actuador Portátil para Válvulas MC89 tiene un **torque máximo de 850 Nm** (620 libras/pie). Esto lo convierte en la herramienta perfecta para todo tipo de válvulas, tanto en interior como en exterior, con una gran autonomía. Dispone de dos **baterías de iones de litio de 18 V** que permiten un tiempo de funcionamiento de hasta una hora continua. Para un uso aún más intensivo, utilice el kit de alimentación de red que se enchufa en lugar de la batería y ofrece **autonomía ilimitada**.

Diseñado para todo tipo de aplicaciones, el MC89 se ofrece en tres modelos que cubren un rango de **velocidad de 0 a 450 rpm** y un **torque de hasta 850 Nm**. ¡Funciona hasta en las válvulas más rebeldes! Y no hay de qué preocuparse, porque **el limitador de torque electrónico integrado** le permite proteger fácilmente tanto la válvula como el propio actuador ante posibles daños.»

DISEÑO

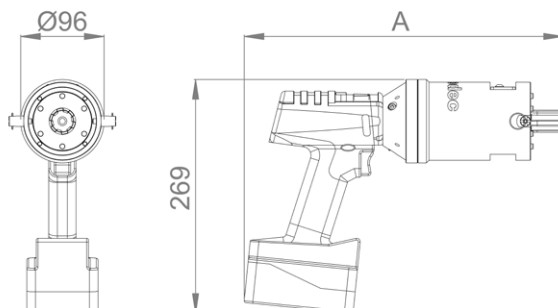

MEDIDAS	Peso (kg)	Longitud "A" (mm)
MC89E - 007	5,1	354
MC89S - 035	5,1	354
MC89S - 054	5,4	367
Batería	0,7	

Vatio → Caballos de potencia (hp)

W x 0,001341 = cv

Metros Newton → Pie libra

Nm x 0,7376 = lb.ft

Milímetro → Pulgada

mm x 0,03937 = in

Kv → Cv

Kv x 0,07 = Cv

Bar → libra / pulgada cuadrada

Bar x 14,5 = psi

litro / minuto Pie → cúbico estándar / minuto

NL / min x 0,03531 = scfm

Kilogramo → Libra

Kg x 2,205 = lb

BATERÍAS Y CARGADORES

Datos técnicos baterías	BAT143	BAT144
Voltaje	18V	
Capacidad	5,20 Ah	6,20 Ah
Autonomía*	24 mn	29 mn
Tiempos de carga con cargador estándar BAT145	45 mn	53 mn
Tiempos de carga con cargador rápido BAT146	33 mn	40 mn
Peso (kg)	0,7 kg	0,7 kg



Datos técnicos cargadores	BAT145	BAT146
Alimentación (potencia de entrada)	220-240V AC	
Frecuencia de red	50 / 60 Hz	
Voltaje de carga (tensión de salida)	10,8 - 18 V DC	
Carga rápida	Max 6A	Max 8A
Rango de temperatura de carga	-5 a +55°C	
Clase de protección	II	
Peso (kg)	0,8 kg	1,1 kg



*Autonomía medida al 50% de la carga máxima

El kit de alimentación de red (ref BAT147) conecta cualquier enchufe de alimentación de red al actuador (en lugar de la batería) y otorga autonomía ilimitada.

CONTROL DE VELOCIDAD Y LIMITADOR ELECTRÓNICO DE TORQUE

El MC89 integra un control de velocidad y un sistema electrónico limitador de torque para proteger a las personas y los materiales de manera óptima, y adaptarse perfectamente a las dificultades y entornos de trabajo. Ajustando el gatillo del control de velocidad (4 posiciones) y la rueda de desplazamiento de torque máximo (13 posiciones) se puede establecer

el límite de torque y/o la velocidad de rotación. Al llegar al límite de torque, el actuador se detendrá y emitirá un pitido. El gatillo del control de velocidad permite establecer 4 velocidades diferentes. La rueda de desplazamiento de torque permite establecer 13 límites de torque diferentes para cada una de las 4 velocidades posibles.



OPCIONES Y ACCESORIOS

OPCIONES (Ficha 5)		
Contarrevoluciones digital		▶
CÓDIGO	00	02



¡Verifique en la ficha técnica qué opciones y accesorios soportan el torque que genera el actuador!

ACCESORIOS	Ficha
Cabezal	6
Adaptadores e interfaces	7-14
Sistemas de reacción de torque	15-17
Otros accesorios	20

RENDIMIENTOS

Recto o con RA30	Velocidad en vacío (rpm)	Torque máximo (Nm)	Opciones disponibles
			02
MC89E-007	450	115	▶
MC89S-035	94	550	▶
MC89S-054	61	850*	▶



¡Atención! No utilice el cabezal de ángulo recto RA30 cuando el torque sea mayor que 600 Nm (440 libras/pie), o bien fije previamente el límite de torque en 600 Nm. Para más información, lea el manual de instrucciones.

Con cabezal hueco BJH01	Velocidad en vacío (rpm)	Torque máximo (Nm)
MC89E-007	113	460
MC89S-035	24	600*
MC89S-054	14	600*

* Advertencia: El torque máximo aceptable para el BJH01 es de 600 Nm (440 lb.ft). No utilice el BJH01 si el torque requerido es superior a 600 Nm (440 lb.ft), utilice el limitador de torque para limitar el torque de entrada a 150 Nm (110 lb.ft) (vea adhesivos en el actuador y la tabla a continuación)



Con cabezal hueco BJH02	Velocidad en vacío (rpm)	Torque máximo (Nm)
MC89E-007	150	350
MC89S-035	31	1000*
MC89S-054	20	1000*

* Advertencia: El torque máximo aceptable para el BJH02 es de 1000 Nm (740 lb.ft). No utilice el BJH02 si el torque requerido es superior a 1000 Nm (740 lb.ft), utilice el limitador de torque para limitar el torque de entrada a 330 Nm (240 lb.ft) (vea adhesivos en el actuador y la tabla a continuación)



IMPORTANTE

Para su propia comodidad y seguridad, por favor, lea atentamente el manual de instrucciones antes de utilizar el actuador portátil para válvulas.